



CARACTÉRISTIQUES

- Carrosserie monobloc compact entièrement en acier inoxydable
- Plateau grand volume
- Corps démontable rendant le nettoyage très efficace
- Marche arrière par impulsion
- Corps extérieur facilitant le travail au-dessus d'un contenant ou d'un mélangeur
- Hygiène et sécurité conforme à la norme CE

DOTATIONS DE SERIE

- Disponible uniquement en version UNGER 114
- Capot de sécurité (moteur asservi)

OPTION

- Triple coupe (5 éléments de coupe) UNGER 5

FEATURES

- Compact monobloc case entirely made of stainless steel
- High volume tray
- Dismountable cutting body
- Rear motion available with push button
- Exterior cutting body enabling working above a reception bowl or mixer
- Hygiene and safety compliant with CE standard

STANDARD SET UP

- Available only in UNGER 114
- Safety mouth cover with motor switch

OPTION

- Triple cut (5 cutting elements) UNGER 5

Dimensions en mm

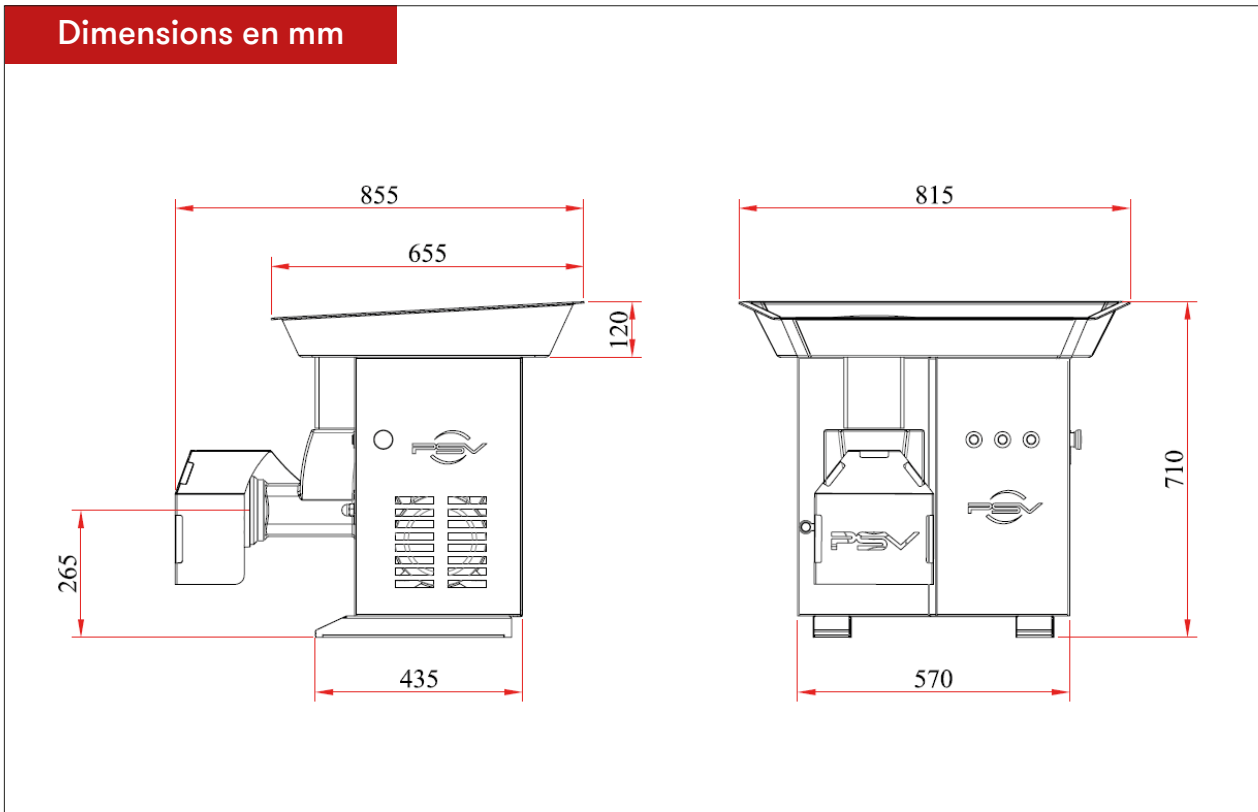

MODÈLE	DIMENSIONS (MM)	COLISAGE (MM)	POIDS (KG)	DÉBIT THÉORIQUE (KG/H)	PUISSANCE MOTEUR	TENSION
MODEL	DIMENSIONS (MM)	PACKING DETAILS (MM)	WEIGHT (KG)	CAPACITY (KG/H)	POWER	VOLTAGE
DRC ST 114	855 x 815 x 710	1200 x 850 x 720	86	900	4 CH/HP 3 kW	3/400V 50 HZ