

### PSV S1/20 MACHINE SOUS VIDE



#### CARACTERISTIQUES

- En standard avec 1 barre de soudure (frontale): 280 mm
- Double soudure en standard (2 fils de résistance).
- En option sans frais supplémentaires: Soudure- coupure/ Soudure large
- Barre de soudure facilement amovible sans connexions électriques
- Capacité de pompe: 8 m<sup>3</sup>/h pompe à vide Busch
- Programme d'entretien et nettoyage de la pompe
- Cycle de machine: 15-35 sec
- Contrôle par capteur de vide en standard avec 1 programme mémorisable
- Chambre à vide emboutie tout en inox
- Châssis en inox et couvercle transparent
- Livré avec des plaques d'insertion volumiques pour un cycle rapide et un bon positionnement du produit

#### OPTIONS

- Couvercle bombé

#### ACCESSOIRES

- Plaque d'insertion inclinée ( pour emballer sous vide les liquides et les poudres)

#### CONFIGURATIONS DES BARRES DE SOUDURE

Standard

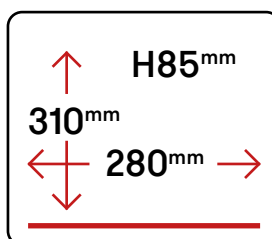

Option

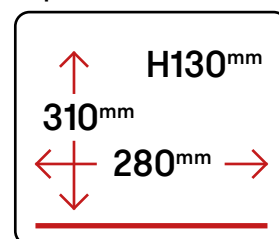

#### DESCRIPTION

La machine sous vide S1/20 est un modèle robuste et tout en inox. Cette machine est équipée en standard avec une pompe à vide Busch et une commande digitale avec 1 programme mémorisable.

Ce modèle de table est conforme aux législations CE en vigueur.

### Dimensions en mm

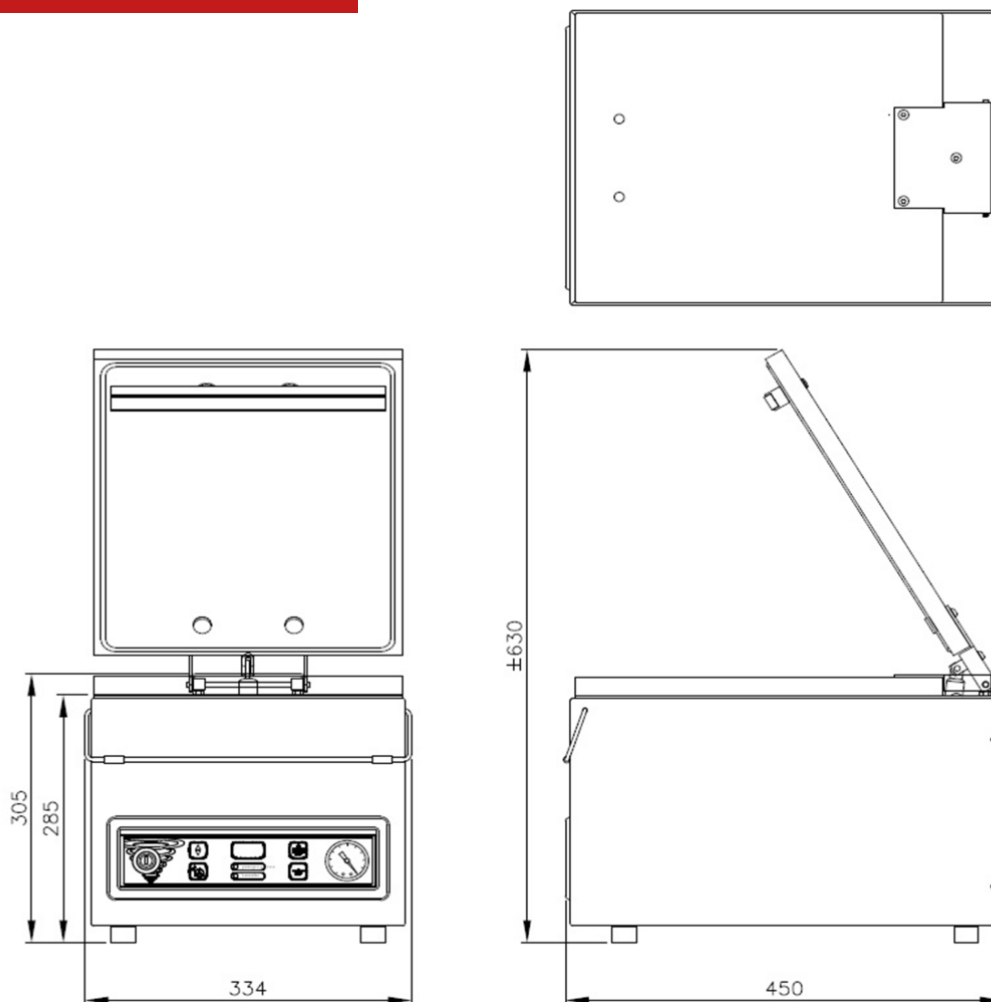

MODÈLE	DIMENSION (MM)		Voltage* (Hz)	Capacité pompe (m <sup>3</sup> /h)	Puissance (kW)	Poids (Kg)
	CHAMBRE (ESPACE UTILE) L x l x H	MACHINE L x l x H				
S1/20	310 X 280 X 85	450 X 334 X 305	230V-1-50	8	0,4	30

\* Autres voltage disponible