



CARACTÉRISTIQUES

- Socle, cylindre et capot en acier inoxydable
- Encombrement réduit
- Commande par pédale au pied
- Cylindre basculant et pivotant entièrement en acier inoxydable

DOTATIONS DE SERIE

- Moteur monophasé 240V
- 3 cornets en aluminium anodisé

OPTION

- Cornets en acier inoxydable

FEATURES

- Stainless steel socle, cylinder and cover
- Room saving
- Foot pedal operated
- Tilttable cylinder, entirely removable

STANDARD SET UP

- Single phase motor 240V
- 3 anodised aluminium nozzles

OPTION

- Stainless steel nozzles

Dimensions en mm

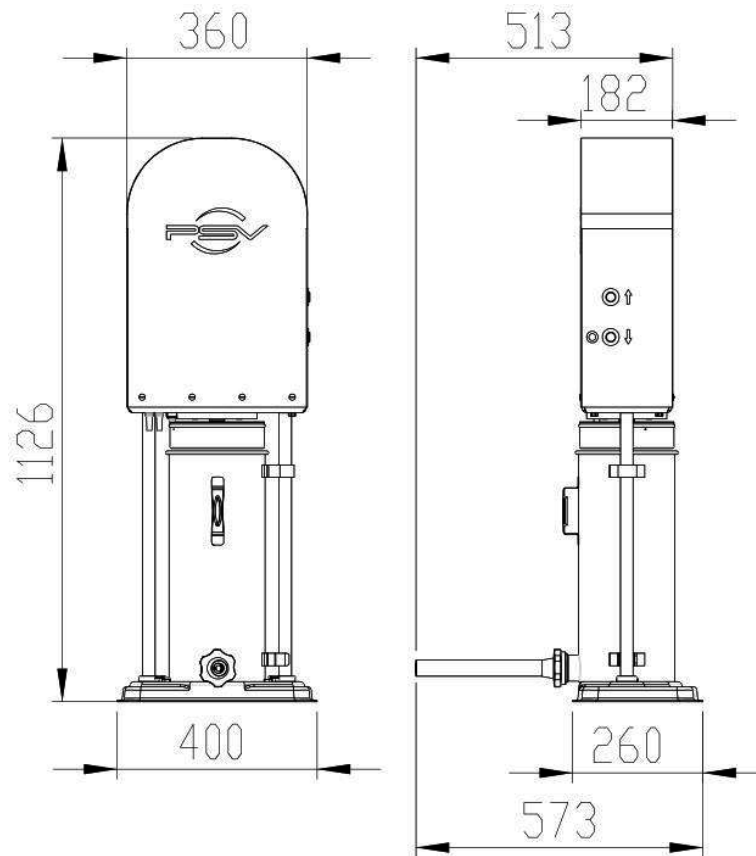

MODÈLE	DIMENSIONS (MM)	COLISAGE (MM)	POIDS (KG)	CAPACITÉ	PUISSANCE MOTEUR	TENSION
MODEL	DIMENSIONS (MM)	PACKING DETAILS (MM)	WEIGHT (KG)	CAPACITY	POWER	VOLTAGE
ST13	400 x 573 x 1126	800 x 680 x 1320	55	13 L 10 - 12kg	0.75 CH/HP 0.55 kW	1/230 V