

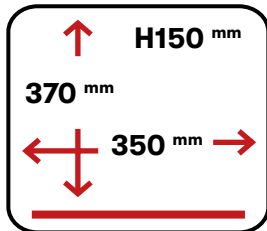

CARACTÉRISTIQUES

- Standard avec 1 barre de soudure (avant)
- Standard avec double soudure (deux fils de soudure)
- En option sans coût supplémentaire : Soudure coupure/ soudure large
- Programme pour la maintenance et le nettoyage de la pompe
- Standard avec capteur
- 3 programmes mémorisables
- Standard avec Soft Air
- Standard avec programme viande rouge
- Habillage en acier inoxydable et couvercle transparent
- Machine livrée avec 2 plaques d'insertion pour un cycle plus rapide et un bon positionnement.

CONFIGURATION DES BARRES



ACCESSOIRES

- Plaque d'insertion inclinée (pour l'emballage de liquides)
- Adaptateur externe
- Kit de maintenance pour l'entretien standard
- Chariot avec étagères





fabricant

MACHINE SOUS VIDE A1/20

Fiche technique / Technical sheet



DIMENSIONS EN (MM)

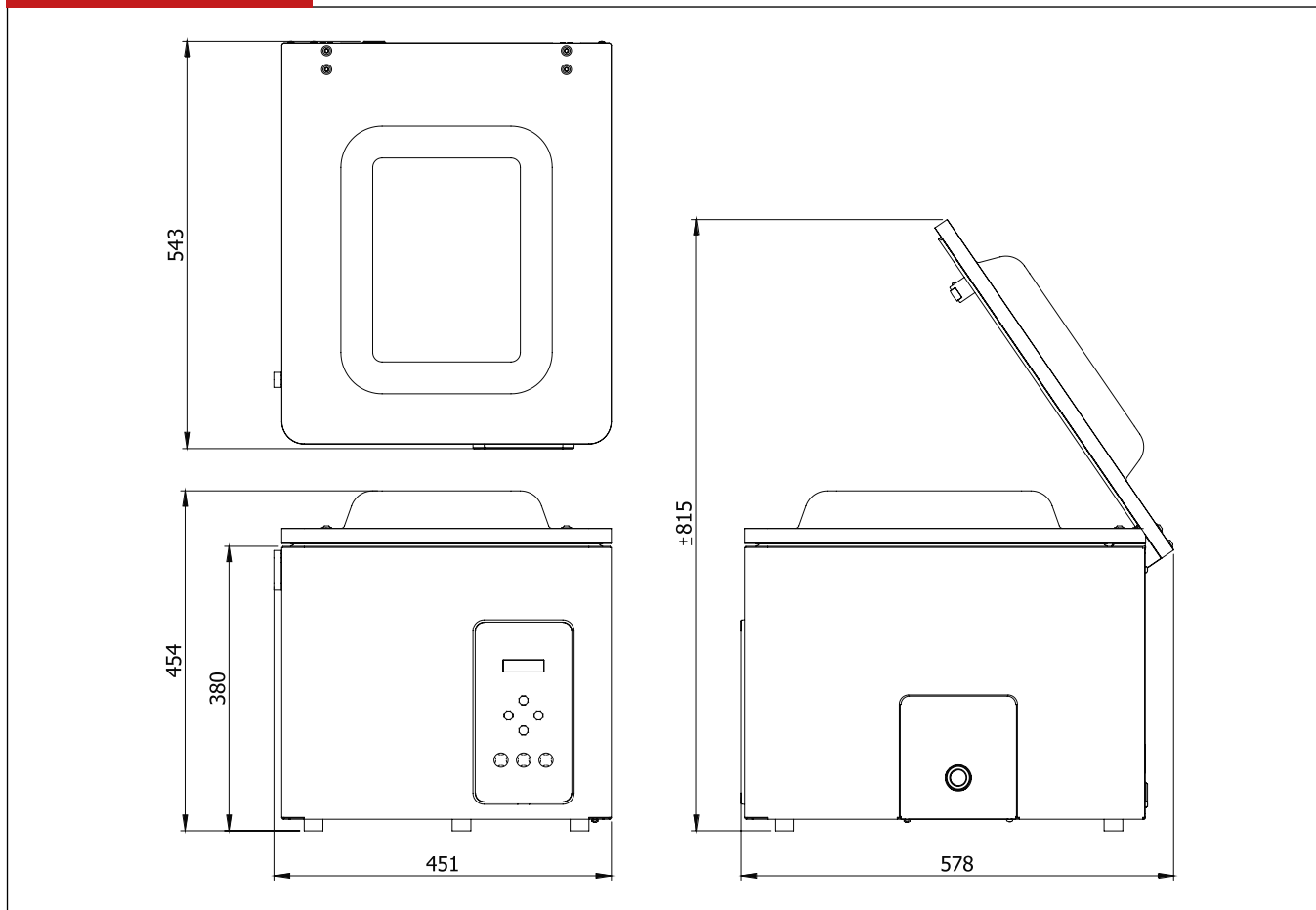

CARACTÉRISTIQUES TECHNIQUES

MODÈLE	DIMENSIONS (MM)		POIDS (KG)	SOUDURE (mm)	HAUTEUR DE TRAVAIL (mm)	CYCLE (SEC.)	CAPACITE POMPE (m ³ /h)	PUISSANCE MOTEUR (KW)	TENSION
	MACHINE L x l x H	CHAMBRE L x l x H							
A1/20	543 x 451 x 454	370 x 350 x 150	36	1 x 345	85	19-50	8	0,4 - 0,5	230 V / 1-50 Hz



fabricant

Groupe PSV, Usine du Berre au Loup,
D147-BP20 95420 Genainville-France
www.psv-groupe.com