



GroupePSV



fabricant



Catalogue 2025

CONDITIONS GÉNÉRALES DE VENTES

1 - PRIX

Les prix et renseignements portés sur les catalogues, prospectus, tarifs sont donnés à titre indicatif. Tous nos prix s'entendent hors taxe, machine emballée.

Franco France Métropolitaine à partir d'un montant de 760 € HT net par commande (remise déduite).

Pour l'exportation, nos prix s'entendent départ usine (ex-works).

2 - CONDITIONS DE PAIEMENT

Minimum de facturation fixé à 45 € HT. Pour toute première facturation, virement avant expédition sera demandé.

Pièces détachées : expédition contre remboursement emballage en sus.

Matériel de la gamme Supinox : expédition contre remboursement emballage en sus pour un montant inférieur à 230 € NET HT - au-delà, nos conditions commerciales habituelles s'appliquent.

Conformément à l'article L441-6 du Code de commerce issu de la Loi de modernisation de l'économie N° 2008-776 du 4 août 2008 :

- le délai convenu entre les parties pour régler les sommes dues ne peut dépasser quarante-cinq jours fin de mois ou soixante jours à compter de la date d'émission de la facture.
- tout retard donnera lieu à l'application d'un intérêt de retard égal au taux de refinancement le plus récent de la Banque Centrale Européenne majorée de dix points.

Conformément à l'article L442-6 du Code de commerce, modifié par la même loi, le fait de soumettre un partenaire à des conditions de règlement qui ne respectent pas le plafond légal, ainsi que le fait de demander au fournisseur sans raison objective de différer la date d'émission de la facture, sont passibles notamment d'une amende civile pouvant aller jusqu'à deux millions d'euros.

De convention expresse et, sauf notre accord préalable, le défaut de paiement de nos fournitures à l'échéance fixée entraînera, quel que soit le mode de règlement prévu, une intervention contentieuse et l'application à titre de dommages et intérêt d'une indemnité égale à 15 % de la somme à payer, outre les frais judiciaires et intérêts légaux.

3 - RÉSERVE DE PROPRIÉTÉ

De convention expresse, les marchandises fournies resteront propriété jusqu'au paiement intégral de leur prix, ceci conformément aux termes de la loi n° 80-355 du 12.05.80.

4 - INTERNET : VENTES SUR SITES MARCHANDS

Nous refusons toute publication tarifaire de nos machines sur les sites internet marchands. Tout lien avec le site de PSV ou toutes publications sur internet devra faire l'objet d'une autorisation écrite.

5 - DÉLAIS

Nous faisons le maximum pour vous donner satisfaction le plus rapidement possible. Nos délais de livraison sont donnés à titre indicatif, ainsi les éventuels retards ne peuvent en aucun cas donner lieu à des pénalités ou dommages quelconques.

6 - TRANSPORTS

Les marchandises voyagent aux risques et périls de l'acheteur, quel que soit le mode de transport. Le transporteur est seul responsable devant le destinataire. En cas de retard, de perte ou d'avaries, il appartient à l'acheteur de faire les réserves caractérisées nécessaires auprès du transporteur conformément à l'art. 105 du code de commerce.

7 - RETOUR DU MATÉRIEL EN DÉPÔT

Toutes machines en Dépôt doivent nous être retournées dans leur emballage d'origine et en Franco.

8 - TRAITEMENT DES DEEE

(Déchets d'équipements électriques et électroniques)

- Responsabilité du détenteur final.

Dans la mesure où les équipements vendus sont des équipements électriques et électroniques professionnels visés par le Décret n° 2005-829 du 20 juillet 2005 transposant la directive 2002/96/CE du 27 janvier 2003, il est convenu que l'Acheteur détenant ces équipements assurera, sauf convention contraire, le financement et l'organisation de l'élimination des déchets issus de ces équipements dans les conditions définies aux articles 21 et 22 dudit décret.

En cas de contrôle, le constructeur pourra demander à son acheteur de lui communiquer les documents établissant qu'il remplit pour ces équipements, l'ensemble des obligations qui lui ont été transférées au titre du contrat de vente. À défaut de communication de ces documents, le client sera présumé responsable d'une inexécution des obligations mises à sa charge et le fabricant se réserve le droit de lui demander la réparation de tout dommage qu'il pourrait subir de ce fait.

Conformément aux articles 18 et suivants du Décret n° 2005-829 du 20 juillet 2005 relatif aux déchets d'équipements électriques et électroniques professionnels, les parties conviennent de déterminer dans le contrat les modalités d'enlèvement et d'élimination desdits déchets.

9 - GARANTIES

En tant que fabricant, nous garantissons notre matériel un an contre tout vice de fabrication — la facture fait office de bon de garantie.

Important : Les pièces électriques et électroniques sont exclues de la garantie.

Limite de notre garantie : La garantie ne s'applique qu'envers l'acheteur et non envers les tiers auxquels le matériel pourrait être revendu. Notre garantie se limite au remplacement ou à la réparation sans frais des pièces reconnues par nous défectueuses. Dans ce cas, le matériel est à nous retourner en port payé. Le port et la main d'œuvre restent dans tous les cas à la charge de notre distributeur. Toutes mauvaises utilisations et non-observations des instructions spéciales à chaque appareil entraînent la suppression de la garantie, ainsi que l'absence de plaque de firme.

10 - JURIDICTION

Tout litige auquel nous sommes partie est rigoureusement de la compétence du Tribunal de Pontoise, comme attribution expresse de juridiction, lors même que nous y figurions comme garantie, et nonobstant toutes clauses adverses. Aucun de nos clients ne pourra arguer de ses propres conditions dans le cas où elles seraient en contradiction avec celles ci-dessus.

TABLE DES MATIÈRES

HACHOIRS RÉFRIGÉRÉS	4-5	FORMEUSE À STEAK	16
- DRC CR82 ET DRC CR22 HACHOIRS RÉFRIGÉRÉS COMPACT	4	- PLA	16
- DRC CR82 HACHOIR RÉFRIGÉRÉ COMPACT	4	POMPE À SALER	17
- DRC CR82/22 HACHOIR RÉFRIGÉRÉ REC MULTICALIBRE NOUVEAU	4	- PM3 POMPE À SALER	17
- DRC VR82 HACHOIR RÉFRIGÉRÉ VITRINE	4	- PM4 POMPE À SALER NOUVEAU	17
- DRC R98 / R32 HACHOIRS RÉFRIGÉRÉS	5	VITRINE RÉFRIGÉRÉE PLIANTE	18
- DRC R98 HACHOIR RÉFRIGÉRÉ RECONSTITUEUR NOUVEAU	5	- VPM2000 VITRINE PLIANTE MOBILE RÉFRIGÉRÉE	18
- RECONSTITUEURS	5	MACHINES SOUS VIDE	19-20-21
HACHOIRS TRADITIONNELS	6-7	- S1/20 , S1/40 et S1/45	19
- DRC 82 / DRC 22 HACHOIRS DE TABLE	6	- A1/20 , A1/40 et A1/45 NOUVEAU	19
- DRC 98 / DRC 32 HACHOIRS DE TABLE	6	- M1/20, M1/50 et M1/70	20
- DRC 114 ST HACHOIR DE TABLE NOUVEAU	6	- L1/10 ,L1/20,L1/40 et L1/50	21
- DRC 98S / DRC 32S HACHOIRS SUR SOCLE NOUVEAU	7	TRANCHEURS PSV	22-23
- DRC 114 HACHOIR SUR SOCLE	7	- PS250E TRANCHEUR À COURROIE	22
- DRC 42 / DRC 130 HACHOIRS SUR SOCLE	7	- PS300E TRANCHEUR À COURROIE	22
HACHOIRS MÉLANGEURS AUTOMATIQUES	8-9	- PS350E TRANCHEUR À COURROIE	22
- DRC HM 45L DE TABLE NOUVEAU	8	- GS 300 SA TRANCHEUR À COURROIE NOUVEAU	22
- DRC HM 45L SUR SOCLE NOUVEAU	8	- PSX350/PSX350 NR TRANCHEUR À PIGNON	23
- DRC HM 100L SUR SOCLE NOUVEAU	9	- PSX350 SA NR TRANCHEUR À PIGNON	23
MÉLANGEURS	10-11	- PSV R300 & PSV N300 TRANCHEUR MANUEL À VOLANT	23
- VILLA M30 MÉLANGEUR DE TABLE 30 LITRES	10	TRANCHEURS MANCONI	24-25-26-27
- VILLA M60 NM / M60 CM MÉLANGEURS SUR SOCLE 60 LITRES	10	- 330 VK FA DUAL FULL AUTOMATIQUE NOUVEAU	24
- VILLA M100 MÉLANGEUR SUR SOCLE 100 LITRES	10	- 300IK/330IK/330IK SA TRANCHEUR INCLINÉ À PIGNON	25
- VILLA M125 MÉLANGEUR SUR SOCLE 125 LITRES	11	- 350IK DUAL/ 350IK DUAL NR TRANCHEUR INCLINÉ À PIGNON	26
- VILLA M170 MÉLANGEUR SUR SOCLE 170 LITRES	11	- 370IK DUAL TRANCHEUR INCLINÉ À PIGNON	26
CUTTERS	12-13	- 350 VKTC DUAL TRANCHEUR VERTICAL À PIGNON	26
- VILLA C15 CUTTER DE TABLE 15 LITRES	12	- 350 VKBV DUAL TRANCHEUR VERTICAL À PIGNON	26
- VILLA C30 CUTTER SUR SOCLE 30 LITRES	12	- 250IX/300IX/ 350IX TRANCHEUR INCLINÉ À COURROIE	27
- VILLA C50 CUTTER SUR SOCLE 50 LITRES	12	SCIES À OS	28-29
- VILLA CT-50 CUTTER SUR SOCLE 50 LITRES NOUVEAU	13	- SS1600/SS1600M SCIE À OS DE TABLE	28
POUSSOIRS HYDRAULIQUES ET MANUEL	14-15	- SS1740 SCIE À OS DE TABLE	28
- VILLA 13 POUSSOIR HYDRAULIQUE 13 LITRES SUR SOCLE	14	- SS1985 SCIE À OS DE TABLE	28
- VILLA 25 POUSSOIR HYDRAULIQUE 25 LITRES SUR SOCLE	14	- SS2340 SCIE À OS SUR SOCLE	29
- VILLA 40 POUSSOIR HYDRAULIQUE 40 LITRES SUR SOCLE	14	- SS2500 SCIE À OS SUR SOCLE	29
- VILLA 60 POUSSOIR HYDRAULIQUE 60 LITRES SUR SOCLE NOUVEAU	14	- SS3155 SCIE À OS SUR SOCLE	29
- VILLA ST13 POUSSOIR HYDRAULIQUE DE TABLE	15	COUPE CÔTELETTE	30
- VILLA PV13 POUSSOIR MANUEL DE TABLE	15	- CC 650 NOUVEAU	30
ACCESSOIRES	15	- CC 750 , CC 1050 NOUVEAU	30
- SOCLE ROULANT POUR VILLA 13/25/40	15	PLAQUES ET COUTEAUX SUPINOX POUR HACHOIRS	31
- DOSIFICATEUR POUR VILLA 13/25/40/60	15	- DOUBLE COUPE	31
- APPAREIL À KEFTA	15	- SIMPLE COUPE	31
- FORMEUSE À STEAK	15	LAMES DE SCIE À OS	32
COUPE SAUCISSES	16	LAMES DE SCIE À MAIN AMÉRICANES	32
- CSM NOUVEAU	16	SCIE À MAIN AMÉRICANES	32



FABRICANT DE MACHINES POUR LES MÉTIERS DE LA TRANSFORMATION DE LA VIANDE

Notre entreprise fabrique depuis plusieurs générations des machines de qualité à destination des métiers de la transformation de la viande.

Notre expérience et la confiance que nous accordent nos clients nous aident chaque jour à développer et perfectionner des machines qui répondent à vos besoins.





HACHOIRS RÉFRIGÉRÉS



DRC CR82 et DRC CR22 sans reconstituteur

Modèle	Encombrement sans reconstituteur (mm)	Colisage (mm)	Poids (kg)	Débit théorique (kg/h)	Puissance moteur	Tension
DRC CR 82 DRC CR 22	452 x 363 x 567	670 x 480 x 705	45	300	1,5 CV 1,1 kW	3/380 V

DOTATIONS DE SÉRIE

- Double coupe H82 sans vitrine ni reconstituteur (livré avec une plaque de 3 mm)
- Simple coupe N22 (Livré avec une plaque de 3 mm)

OPTION

- Mono

Machine conforme aux normes **CE**



DRC CR82 avec reconstituteur

Modèle	Encombrement avec reconstituteur (mm)	Colisage (mm)	Poids (kg)	Débit théorique (kg/h)	Puissance moteur	Tension
DRC CR 82	452 x 505 x 567	670 x 480 x 705	45	300	1,5 CV 1,1 kW	3/380 V

DOTATIONS DE SÉRIE

- Double coupe H82 sans vitrine (livré avec une plaque de 3 mm)
- Reconstituteur à empreinte ovale multicalibre de 100g à 200g (Permet de varier le diamètre de vos steaks)

ou

- Reconstituteur à empreinte ronde monocalibre (Épaisseur 18 mm) : Ø83 (100 grammes); Ø90 (120 grammes); Ø100 (150 grammes); Ø110 (170 grammes); Ø120 (200 grammes)

OPTION

- Mono

Machine conforme aux normes **CE**

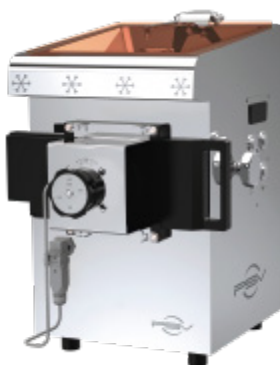

DRC CR82 et CR22 multi avec reconstituteur à empreinte ronde multicalibre



Modèle	Encombrement (mm)	Colisage (mm)	Poids (kg)	Débit théorique (kg/h)	Puissance moteur	Tension
DRC CR 82 DRC CR 22	391 x 567 x 579	670 x 720 x 705	50	300	1,5 CV 1,1 kW	3/380 V

DOTATIONS DE SÉRIE

- Double coupe H82 sans vitrine (livré avec une plaque de 3 mm)
- Simple coupe N22 (Livré avec une plaque de 3 mm)
- Reconstituteur à empreinte ronde multicalibre de 100g à 200g, Diamètre fixe Ø100 mm (Permet de varier l'épaisseur de vos steaks de 12 à 24 mm)

OPTION

- Mono

Machine conforme aux normes **CE**



DRC VR82 avec reconstituteur

Modèle	Encombrement (mm)	Colisage (mm)	Poids (kg)	Débit théorique (kg/h)	Puissance moteur	Tension
DRC VR 82	526 x 526 x 578	900 x 720 x 705	60	300	1,5 CV 1,1 kW	3/380 V

DOTATIONS DE SÉRIE

- Double coupe H82 (livré avec une plaque de 3 mm)
- Vitrine éclairée
- Système de sécurité sur vitrine
- Reconstituteur à empreinte ovale multicalibre de 100 à 200 g (Permet de varier le diamètre de vos steaks)

ou

- Reconstituteur à empreinte ronde monocalibre (Épaisseur 18 mm) : Ø83 (100 grammes); Ø90 (120 grammes); Ø100 (150 grammes); Ø110 (170 grammes); Ø120 (200 grammes)

OPTION

- Mono

Machine conforme aux normes **CE**

HACHOIRS RÉFRIGÉRÉS



DRC R98 et DRC R32 sans reconstituteur

Modèle	Encombrement (mm)	Colisage (mm)	Poids (kg)	Débit théorique (kg/h)	Puissance moteur	Tension
DRC R98	535 x 437 x 617	900 x 720 x 705	71	600	3 CV 2,2 kW	3/380 V
DRC R32	510 x 437 x 617					

DOTATIONS DE SÉRIE

- R98 - Double coupe B98 (livré avec une plaque de diamètre 5 mm)
- R32 - Simple coupe N32 (livré avec une plaque de diamètre 5 mm)

OPTION

- Moteur Mono

Machine conforme aux normes **CE**



DRC R98 avec reconstituteur



Modèle	Encombrement (mm)	Colisage (mm)	Poids (kg)	Débit théorique (kg/h)	Puissance moteur	Tension
DRC R98	535 x 437 x 617	900 x 720 x 705	71	600	3 CV 2,2 kW	3/380 V

DOTATIONS DE SÉRIE

- R98 - Double coupe B98 (livré avec une plaque de diamètre 5 mm)
- Reconstituteur à empreintes ovale de 100g à 200g (permet de varier le diamètre de vos steaks)
- ou**
- Reconstituteur à empreinte ronde monocalibre (Epaisseur 18 mm) : Ø83 (100 grammes); Ø90 (120 grammes); Ø100 (150 grammes); Ø110 (170 grammes); Ø120 (200 grammes)

OPTION

- Moteur Mono

Machine conforme aux normes **CE**



RECONSTITUEUR

Empreinte seule (Pour machines déjà équipées de reconstituteur)

- Empreinte simple ovale multicalibre de 100g à 200g (permet de varier le diamètre de vos steaks)
- Empreinte ronde monocalibre (Epaisseur 18 mm) : Ø83 (100 grammes); Ø90 (120 grammes); Ø100 (150 grammes); Ø110 (170 grammes); Ø120 (200 grammes)

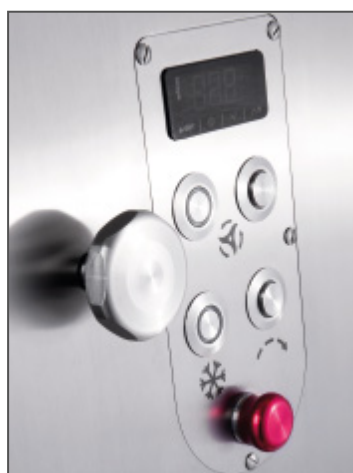



HACHOIRS TRADITIONNELS

MODÈLES DE TABLE



DRC 22L

Modèle	Encombrement (mm)	Colisage (mm)	Poids (kg)	Débit théorique (kg/h)	Puissance moteur	Tension
DRC 22L	490 x 320 x 410	640 x 500 x 700	28	250	1 CV 0,75 kW	1/230 V

DOTATIONS DE SÉRIE

- Corps extérieur
- Plateau démontable asservi
- 22L Simple coupe N22 (Livré avec une plaque de 3 mm)

Machine conforme aux normes **CE**



DRC 82, DRC 22

Modèle	Encombrement (mm)	Colisage (mm)	Poids (kg)	Débit théorique (kg/h)	Puissance moteur	Tension
DRC 82	560 x 337 x 444	670 x 500 x 615	38	350	1,5 CV 1,1 kW	3/380 V
DRC 22	520 x 337 x 444					

DOTATIONS DE SÉRIE

- Corps extérieur
- Plateau démontable asservi
- DRC 82 Double coupe H82 (Livré avec une plaque de 3 mm)
- DRC 22 Simple coupe N22 (Livré avec une plaque de 3 mm)

OPTION

- Moteur Mono pour DRC 82 et DRC 22

Machine conforme aux normes **CE**



DRC 98 et DRC 32

Modèle	Encombrement (mm)	Colisage (mm)	Poids (kg)	Débit théorique (kg/h)	Puissance moteur	Tension
DRC 98	670 x 425 x 505	780 x 670 x 705	58	600	3 CV 2,2 kW	3/380 V
DRC 32	620 x 425 x 505					

DOTATIONS DE SÉRIE

- Corps extérieur
- Plateau démontable asservi
- DRC 98 Double coupe B98 (Livré avec une plaque de 5 mm)
- DRC 32 Simple coupe N32 (Livré avec une plaque de 5 mm)

OPTIONS

- Moteur Mono
- Triple coupe (5 éléments de coupe / UNGER 5) pour DRC 98 (Livrée avec une plaque de Ø5 mm et de Ø8 mm)

Machine conforme aux normes **CE**



DRC 114ST

Modèle	Encombrement (mm)	Colisage (mm)	Poids (kg)	Débit théorique (kg/h)	Puissance moteur	Tension
DRC 114ST	855 x 815 x 710	1200 x 850 x 720	86	900	4 CV 3 kW	3/400 V

DOTATIONS DE SÉRIE

- Corps extérieur
- Capot de sécurité
- Double coupe D114 (Livré avec une plaque de 5 mm)
- Livré avec couteau LICOSWISS

OPTION

- Triple coupe (5 éléments de coupe / UNGER) pour DRC 114 (Livrée avec une plaque de Ø5 mm et de Ø8 mm)

Machine conforme aux normes **CE**



HACHOIRS TRADITIONNELS

MODÈLES SUR SOCLE

NOUVEAU



DRC 98S et DRC 32S

Modèle	Encombrement (mm)	Colisage (mm)	Poids (kg)	Débit théorique (kg/h)	Puissance moteur	Tension
DRC 98S DRC 32S	1184 x 633 x 900	1370 x 1015 x 1350	100	900	4 CV 3 kW	3/380 V

DOTATIONS DE SÉRIE

- Corps extérieur
- Capot de sécurité
- 4 roulettes, fixes à l'arrière et pivotantes avec frein à l'avant
- DRC 98 (Livré avec une plaque de 5 mm)
- DRC 32 Simple coupe N32 (Livré avec une plaque de 5 mm)
- Livré avec couteau LICOSWISS

OPTION

- Triple coupe (5 éléments de coupe / UNGER 5) pour DRC 98 (Livrée avec une plaque de Ø5 mm et de Ø8 mm)

Machine conforme aux normes **CE**



DRC 114

Modèle	Encombrement (mm)	Colisage (mm)	Poids (kg)	Débit théorique (kg/h)	Puissance moteur	Tension
DRC 114	1000 x 760 x 1250	1200 x 800 x 1350	129	1400	5,5 CV 4,1 kW	3/380 V

DOTATIONS DE SÉRIE

- Corps extérieur
- Capot de sécurité
- 4 roulettes, fixes à l'arrière et pivotantes avec frein à l'avant
- DRC 114 (Livré avec une plaque de 5)
- Livré avec couteau LICOSWISS

OPTION

- Triple coupe (5 éléments de coupe / UNGER 5) pour DRC 114 (Livrée avec une plaque de Ø5 mm et de Ø8 mm)

Machine conforme aux normes **CE**



DRC 130 et DRC 42

Modèle	Encombrement (mm)	Colisage (mm)	Poids (kg)	Débit théorique (kg/h)	Puissance moteur	Tension
DRC 130 DRC 42	1145 x 870 x 1290	1200 x 900 x 1350	139	2000	7 CV 5,5 kW	3/380 V

DOTATIONS DE SÉRIE

- Corps extérieur
- Capot de sécurité
- 4 roulettes, fixes à l'arrière et pivotantes avec frein à l'avant
- DRC 130 Double coupe (Livré avec une plaque de 5 mm)
- DRC 42 Simple coupe N42 (Livré avec une plaque de 5 mm)
- Livré avec couteau LICOSWISS

OPTION

- Triple coupe (5 éléments de coupe / UNGER 5) pour DRC 130 (Livrée avec une plaque de Ø5 mm et de Ø8 mm)

Machine conforme aux normes **CE**



HACHOIRS MÉLANGEURS AUTOMATIQUES

MODÈLE SUR TABLE

NOUVEAU

DRC HM 45L ST



Modèle	Encombrement (mm)	Colisage (mm)	Capacité de cuve	Poids (kg)	Débit théorique (kg/h)	Puissance moteur de hachage	Puissance moteur de mélange	Tension
DRC HM 45L/98 ST	829 x 632 x 661	1200 x 800 x 800	45 L	90	600	3CV 2,2 kW	0,75 CV 0,55 kW	3/380 V
DRC HM 45L/32 ST								

DOTATIONS DE SÉRIE

- Bras de mélange et corps extérieur démontables
- Capot de sécurité du corps et de la cuve
- Fonction programmation automatique du mélange et hachage
- DRC HM 45L/32 simple coupe N32 (livré avec une plaque de 5mm)
- DRC HM 45L/98 double coupe B98 (livré avec une plaque de 5 mm)
- Livré avec couteau LICOSWISS
- Composants standards Schneider Electric™ et SIEMENS

OPTION

- Mono

Machine conforme aux normes **CE**

Photos non contractuelles

MODÈLES SUR SOCLE

NOUVEAU

DRC HM 45L



Modèle	Encombrement (mm)	Colisage (mm)	Capacité de cuve	Poids (kg)	Débit théorique (kg/h)	Puissance moteur de hachage	Puissance moteur de mélange	Tension
DRC HM 45L/98	829 x 632 x 1208	1200 x 800 x 1500	45 L	155	600	3CV 2,2 kW	0,75 CV 0,55 kW	3/380V
DRC HM 45L/32								

DOTATIONS DE SÉRIE

- Bras de mélange et corps extérieur démontables
- Capot de sécurité du corps et de la cuve
- Fonction programmation automatique du mélange et hachage
- DRC HM 45L/32 simple coupe N32 (livré avec une plaque de 5mm)
- DRC HM 45L/98 double coupe B98 (livré avec une plaque de 5 mm)
- Livré avec couteau LICOSWISS
- Composants standards Schneider Electric™ et SIEMENS

OPTION

- Mono

Machine conforme aux normes **CE**

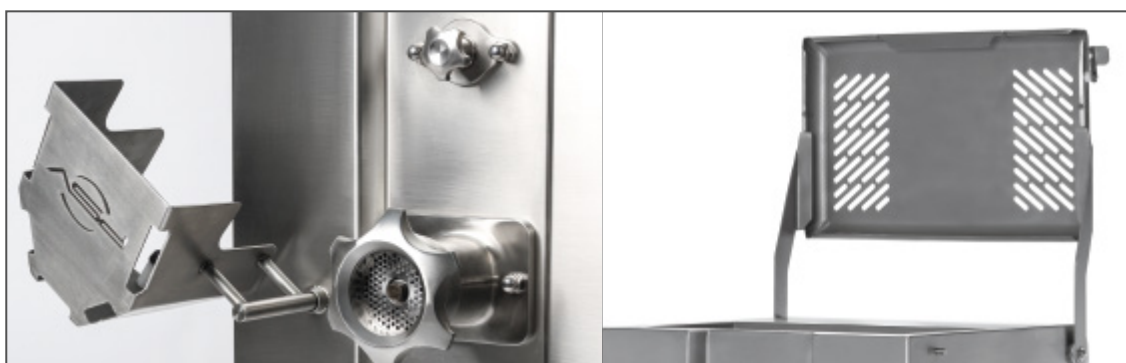

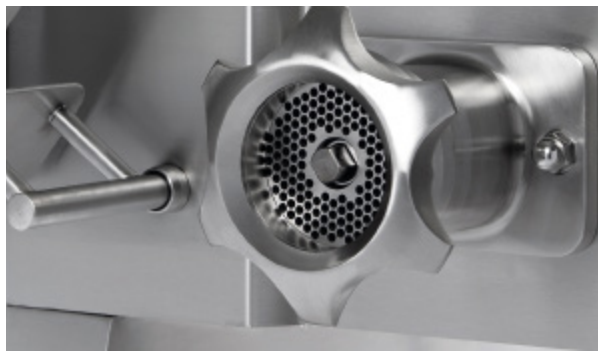

HACHOIRS MÉLANGEURS AUTOMATIQUES

MODÈLES SUR SOCLE

NOUVEAU

DRC HM 100L

Modèle	Encombrement (mm)	Colisage (mm)	Capacité de cuve	Poids (kg)	Débit théorique (kg/h)	Puissance moteur de hachage	Puissance moteur de mélange	Tension
DRC HM 100L/114					1400			
DRC HM 100L/98	1290 x 775 x 1440	1370 x 1015 x 1600	100 L	309	1000	5,5 CV 4 KW	1,5 CV 1,1 KW	3/380V
DRC HM 100L/32					1000			

DOTATIONS DE SÉRIE

- Bras de mélange et corps extérieur démontables
- Capot de sécurité du corps et de la cuve
- Fonction programmation automatique du mélange et hachage
- DRC HM 100L/32 simple coupe N32 (livré avec une plaque de 5 mm)
- DRC HM 100L/98 double coupe B98 (livré avec une plaque de 5 mm)
- DRC HM 100L/114 double coupe D114 (livré avec une plaque de 5 mm)
- Livré avec couteau LICOSWISS
- Composants standards Schneider Electric™ et SIEMENS

OPTIONS

- Triple coupe (5 éléments de coupe / UNGER) DRC HM 100L/114 (Livrée avec une plaque de Ø5 mm et de Ø8 mm)
- Triple coupe (5 éléments de coupe / UNGER) DRC HM 100L/98 (Livrée avec une plaque de Ø5 mm et de Ø8 mm)



Machine conforme aux normes **CE**

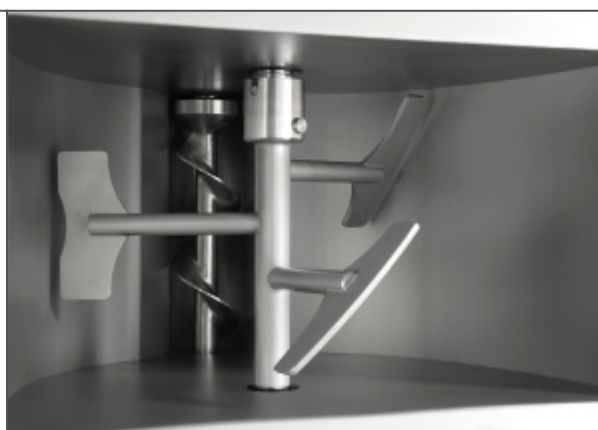

MÉLANGEURS

MODÈLE DE TABLE



VILLA M30

Modèle	Encombrement (mm)	Colisage (mm)	Capacité	Poids (kg)	Cuve (mm)	Puissance moteur bras	Rotation bras (RPM)	Tension	Quantité de mélange (kg)
VILLA M30	470 x 663 x 650	600 x 600 x 800	32 L	55	400 x 260	0,18 kW	47	3/380 V	+/- 6-15

DOTATIONS DE SÉRIE

- Cuve amovible entraînée et freinée par frottement
- Un seul sens de rotation du bras

OPTIONS

- Bras démontable
- Moteur mono

Machine conforme aux normes 

MODÈLES SUR SOCLE



VILLA M60 NM et VILLA M60 CM

Modèle	Encombrement (mm)	Colisage (mm)	Capacité	Poids (kg)	Cuve (mm)	Rotation bras (RPM)	Tension	Quantité de mélange (kg)
M60 NM	707 x 550 x 877	900 x 720 x 1250	60 L	85	500 x 300	47	3/380 V	+/- 10-35
M60 CM	707 x 550 x 877	900 x 720 x 1250	60 L	85	500 x 300	Bras 47 - Cuve 11	3/380 V	+/- 10-35

DOTATIONS DE SÉRIE

- 2 roues non directrices à l'arrière et 2 pieds à l'avant
- VILLA M60 NM Cuve basculante, entraînée et freinée par frottement et un seul sens de rotation du bras
- VILLA M60 CM Cuve motorisée et basculante avec un seul sens de rotation et deux sens de rotation du bras

OPTIONS

- Bras démontable
- Moteur mono
- 4 roues (2 pivotantes avec freins et 2 fixes) à la commande

Machine conforme aux normes 



VILLA M100

Modèle	Encombrement (mm)	Colisage (mm)	Capacité	Poids (kg)	Cuve (mm)	Rotation (RPM)	Tension	Quantité de mélange (kg)
VILLA M100	794 x 630 x 949	1000 x 850 x 1250	100 L	85	600 x 360	Bras 47 - Cuve 11	3/380 V	+/- 10-55

DOTATIONS DE SÉRIE

- Cuve motorisée et basculante avec un seul sens de rotation
- Deux sens de rotation du bras
- 2 roues non directrices à l'arrière et 2 pieds à l'avant

OPTIONS

- Bras démontable
- 4 roues (2 pivotantes avec freins et 2 fixes) à la commande

Machine conforme aux normes 

MÉLANGEURS

MODÈLES SUR SOCLE



VILLA M125

Modèle	Encombrement (mm)	Colisage (mm)	Capacité	Poids (kg)	Cuve (mm)	Rotation (RPM)	Tension	Quantité de mélange (kg)
VILLA M125	972 x 811 x 1101	1370 x 1020 x 1470	125 L	115	720 x 350	Bras 47 - Cuve 9	3/380 V	+/- 12-70

DOTATIONS DE SÉRIE

- Cuve motorisée et basculante avec 2 sens de rotation
- Deux sens de rotation du bras
- 4 roues non directrices et 2 pieds de calage à l'avant

OPTIONS

- Bras démontable
- 4 roues (2 pivotantes avec freins et 2 fixes) à la commande

Machine conforme aux normes 



VILLA M170

Modèle	Encombrement (mm)	Colisage (mm)	Capacité	Poids (kg)	Cuve (mm)	Rotation (RPM)	Tension	Quantité de mélange (kg)
VILLA M170	1046 x 846 x 1132	1370 x 1020 x 1470	170 L	220	800 x 380	Bras 47 - Cuve 9	3/380 V	+/- 15-90

DOTATIONS DE SÉRIE

- Cuve motorisée et basculante avec 2 sens de rotation
- Deux sens de rotation du bras
- 4 roues non directrices et 2 pieds de calage à l'avant

OPTIONS

- Bras démontable
- 4 roues (2 pivotantes avec freins et 2 fixes) à la commande

Machine conforme aux normes 





CUTTERS



MODÈLE DE TABLE

VILLA C15

Modèle	Encombrement (mm)	Colisage (mm)	Capacité	Poids (kg)	Cuve (mm)	Puissance moteur	Rotation (RPM)	Tension	Quantité de mélange
VILLA C15	827 x 588 x 607	900 x 700 x 800	15 L	120	565 x 98,5	Cuve 0,15 kW/0,09 kW Couteaux 2,2 kW/1,5 kW	Cuve 12-24 Couteaux 1500 - 3000	3/380 V	10 kg



DOTATIONS DE SÉRIE

- Tête 3 couteaux
- 2 moteurs indépendants, 2 vitesses de cuve et 2 vitesses de couteaux

OPTION

- Tête 6 couteaux

Machine conforme aux normes **CE**

MODÈLES SUR SOCLE

VILLA C30

Modèle	Encombrement (mm)	Colisage (mm)	Capacité	Poids (kg)	Cuve (mm)	Puissance moteur	Rotation (RPM)	Tension	Quantité de mélange
VILLA C30	1027 x 737 x 1144	1370 x 1015 x 1540	30 L	270	702 x 128	Cuve 0,3 kW/0,15 kW Couteaux 4,5 kW/3,4 kW	Cuve 12-24 Couteaux 1500 - 3000	3/380 V	22 kg



DOTATIONS DE SÉRIE

- Tête 3 couteaux
- 2 moteurs indépendants, 2 vitesses de cuve et 2 vitesses de couteaux

OPTION

- Tête 6 couteaux

Machine conforme aux normes **CE**

VILLA C50

Modèle	Encombrement (mm)	Colisage (mm)	Capacité	Poids (kg)	Cuve (mm)	Puissance moteur	Rotation (RPM)	Tension	Quantité de mélange
VILLA C50	1110 x 950 x 1180	1400 x 1200 x 1550	50 L	485	828 x 155	Cuve 0,45 kW ou 0,9 kW Couteaux 6 kW ou 7,5 kW	Cuve 12 ou 24 Couteaux 1500 ou 3000	3/380 V	35 kg



DOTATIONS DE SÉRIE

- Tête 6 couteaux
- Bagues de compensation pour utilisation 3 couteaux
- 2 moteurs indépendants, 2 vitesses de cuve et 2 vitesses de couteaux
- Couvercle anti-bruit

OPTION

- Thermomètre

Machine conforme aux normes **CE**



CUTTERS



MODÈLE SUR SOCLE

NOUVEAU

VILLA CT-50

Modèle	Encombrement (mm)	Colisage (mm)	Capacité	Poids (kg)	Cuve (mm)	Puissance moteur	Rotation (RPM)	Quantité de mélange	Tension
VILLA CT-50	1110 x 950 x 1180	1400 x 1200 x 1550	50 L	530	828 x 155	Cuve 1,1 kW Couteaux 10,5 kW	Cuve 6 à 24 Couteaux 1000 à 4000	35 kg	3/400 V

DOTATIONS DE SÉRIE

- Tête 6 couteaux
- Bagues de compensation pour utilisation 3 couteaux
- 2 moteurs indépendants, vitesse de cuve et couteaux variable
- Couverture anti-bruit
- Panel de commande tactile 7", IP65
- Carrosserie entièrement réalisée en acier inoxydable
- Platine électronique équipée de composants standards Schneider Electric™ et SIEMENS pour une meilleure fiabilité

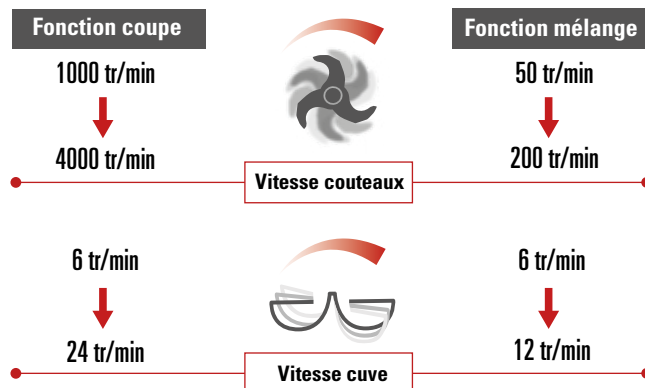

Photos non contractuelles

Machine conforme aux normes **CE**





POUSSOIRS



MODÈLES HYDRAULIQUES SUR SOCLE



VILLA 13,25,40

Modèle	Encombrement (mm)	Colisage (mm)	Poids (kg)	Capacité	Puissance moteur	Tension
VILLA 13	430 x 605 x 1014	800 x 680 x 1310	87	13 L - 10 kg	0,75 CV 0,55 kW	3/380 V
VILLA 25	660 x 500 x 1148	800 x 680 x 1320	138	25 L - 20 kg	1 CV 0,75 kW	3/380 V
VILLA 40	730 x 590 x 1270	1200 x 800 x 1470	245	40 L - 35 kg	1,5 CV 1,1 kW	3/380 V

DOTATIONS DE SÉRIE

- 3 cornets en inox diamètre 14, 20, 32 mm
- Couvercle et piston en inox massif
- Groupe hydraulique indépendant
- 2 roues fixes à l'arrière et 2 pieds à l'avant
- Carrosserie monobloc avec poignée de manutention
- Start/stop : activation du moteur avec la pédale au genou **Nouveau**

OPTION

- Moteur mono

Machine conforme aux normes **CE**



VILLA 60

Modèle	Encombrement (mm)	Colisage (mm)	Poids (kg)	Capacité	Puissance moteur	Tension
VILLA 60	825 x 661 x 1276	1200 x 800 x 1470	310	60 L - 55 kg	1,5 CV 1,1 kW	3/380 V

DOTATIONS DE SÉRIE

- 3 cornets en inox diamètre 14, 20, 32 mm
- Couvercle et piston en inox massif
- Groupe hydraulique indépendant
- 2 roues fixes à l'arrière et 2 roues directionnelles à l'avant
- Carrosserie monobloc avec poignée de manutention
- Start/stop : activation du moteur avec la pédale au genou **Nouveau**

OPTION

- Moteur mono

Machine conforme aux normes **CE**





POUSSOIRS



MODÈLE HYDRAULIQUE DE TABLE



VILLA ST13

Modèle	Encombrement (mm)	Colisage (mm)	Poids (kg)	Capacité	Puissance moteur	Tension
VILLA ST13	360 x 182 x 1126	800 x 680 x 1320	55	13 L - 10/12 kg	0,75 CV 0,55 kW	1/230 V

DOTATIONS DE SÉRIE

- 3 cornets aluminium 14, 20, 32 mm
- Commande par pédale au pied
- Cylindre à fond plat pivotant et démontable

OPTION

- 3 cornets inox en lieu et place des cornets aluminium

Machine conforme aux normes **CE**

MODÈLE MANUEL



VILLA PV13

TOUT INOX

Modèle	Encombrement (mm)	Colisage (mm)	Poids (kg)	Capacité	Cylindre (mm)
VILLA PV13	400 x 260 x 725	410 x 320 x 740	30	13 L - 10/12 kg	190 x 465

DOTATIONS DE SÉRIE

- 3 cornets aluminium 14, 20, 32 mm
- Cylindre à fond plat pivotant et démontable
- Cylindre, socle, colonne, crémaillère, carter et manivelle en inox

OPTION

- 3 cornets inox en lieu et place des cornets aluminium

Machine conforme aux normes **CE**

Photos non contractuelles

ACCESSOIRES EN OPTIONS POUR POUSSOIRS HYDRAULIQUES VILLA 13, 25, 40 ET 60



SOCLE ROULANT

Modèle	Destination
SR 13	pour poussoir hydraulique VILLA 13
SR 25	pour poussoir hydraulique VILLA 25
SR 40	pour poussoir hydraulique VILLA 40

Entièrement en inox et équipé de 2 roues pivotantes avec frein. Se monte en lieu et place des 2 pieds à l'avant.



DOSIFICATEUR

Modèle	Dosage
Dosificateur	doses de 20 à 500 g

DOTATION DE SÉRIE

- 3 cornets droits en inox

OPTION

- Cornet coudé avec valve



APPAREIL À KEFTA

Pour poussoirs hydrauliques Villa 13, 25, 40 et 60



FORMEUSE À STEAK

Pour poussoirs hydrauliques Villa 13, 25, 40 et 60



COUPE SAUCISSES

NOUVEAU

CSM



Modèle	Encombrement (mm)	Colisage (mm)	Poids (kg)
CSM	590 x 640 x 400	900 x 720 x 705	19,5

DOTATIONS DE SÉRIE

- Machine à portionner et à couper les saucisses manuellement.
- En faisant varier le nombre de pinces, vous changerez la longueur des saucisses.
- En position 3 pinces, vous ferez des saucisses allant de 19.5cm jusqu'à 24 cm en rajoutant ou enlevant simplement les supports U
- En position 4 pinces, vous ferez des saucisses allant de 14.5 cm à 18. En position 2 pinces et 1 pince, vous ferez des saucisses sandwich ou de la brasse...

OPTION

- 2 pinces supplémentaires pour possibilité de réaliser des saucisses de 10 cm

Machine conforme aux normes **CE**

Photos non contractuelles



FORMEUSE À STEAK

PLA

Modèle	Encombrement (mm)	Colisage (mm)	Poids (kg)	Capacité (Pièces/heure)	Capacité trémie	Puissance moteur	Tension
PLA	715 x 590 x 705	750 x 620 x 715	75	2100	32L (20kg)	0,33 kW	1/230 V

DOTATIONS DE SÉRIE

- Système de dépose papier automatique
- Tapis d'évacuation des steaks
- Commande par pédale
- Trémie 32L (±20 kg)
- Tambour empreinte Ø100

OPTIONS

- Trémie 40L
- Convoyeur d'évacuation rallongé
- Empreinte simple supplémentaire
- Empreinte double supplémentaire
- Variateur de vitesse
- Nettoyage pneumatique



Machine conforme aux normes **CE**



POMPES À SALER

PM3

Modèle	Encombrement (mm)	Colisage (mm)	Poids (kg)	Débit théorique	Puissance moteur	Pression (bars)	Tension
PM3	350 x 225 x 240	500 x 300 x 350	11,5	750 L/h	0,25 Kw	2.5 bars	1/230 V

DOTATIONS DE SÉRIE

- Carrosserie en Inox
- Pistolet mono-sonde



OPTIONS

- Multisonde 3 aiguilles 4 mm seule
- Multisonde 5 aiguilles 4 mm seule

Machine conforme aux normes **CE**

NOUVEAU

Photos non contractuelles

PM4

Modèle	Encombrement (mm)	Colisage (mm)	Poids (kg)	Débit théorique	Puissance moteur	Pression (bars)	Tension
PM4	543 x 280 x 297	550 x 300 x 350	17	1620 L/h	0,56 Kw	1.5 à 4.5 bars	3/380 V

DOTATIONS DE SÉRIE

- Carrosserie en Inox
- Pistolet mono-sonde
- Moteur triphasé



OPTIONS

- Multisonde 3 aiguilles 4 mm seule
- Multisonde 5 aiguilles 4 mm seule
- Moteur mono

Machine conforme aux normes **CE**



PM3



VITRINE RÉFRIGÉRÉE PLIANTE



VPM2000 VITRINE PLIANTE MOBILE RÉFRIGÉRÉE

Modèle	Encombrement (mm)	Colisage (mm)	Poids (kg)	Profondeur (mm)	Puissance moteur	Tension
VPM2000	Ouverte : 1900 x 1067 x 1240 Fermée : 1900 x 440 x 1240	1960 x 440 x 1120	170	850	1,5 CV / HP 1,1 kW	1/230 V

DOTATIONS DE SÉRIE

- Bâche rayée rouge et blanche
- 2 prises électriques
- Thermomètre
- Fermetures arrière en plexi avec ouverture verticale et indépendante pour isolation achemandage

OPTIONS

- Éclairage LED blanc
- Jonction accouplement pour deux vitrines

Machine conforme aux normes **CE**



Photos non contractuelles



MACHINES SOUS VIDE

MODÈLES DE TABLE INOX

FULL OPTION

NOUVEAU

A1/20, A1/40 et A1/45

Modèle	Encombrement (mm)	Colisage (mm)	Chambre (mm)	Soudure (mm)	Hauteur de travail (mm)	Cycle (sec.)	Capacité pompe (m³/h)	Puissance Moteur	Poids (kg)	Tension
A1/20	543 x 451 x 454	720 x 580 x 630	370 x 350 x 150	1 x 345	85	19-50	8	0,4/0,5 kW	36	1/230 V
A1/40	523 x 491 x 464	720 x 580 x 650	370 x 420 x 180	1 x 410	180	13-38	16	0,6 kW	41	1/230 V
A1/45	523 x 491 x 464	720 x 580 x 650	370 x 420 x 180	1 x 410	180	12-33	21	0,8/1,0 kW	62	1/230 V

DOTATIONS DE SÉRIE

- Écran tactile
- Carrosserie monobloc inox
- Qualité de finition supérieure
- Détection du vide final
- Détection viande rouge
- Soft air



Machine conforme aux normes **CE**

S1/20, S1/40 et S1/45

Modèle	Encombrement (mm)	Colisage (mm)	Chambre (mm)	Soudure (mm)	Hauteur de travail (mm)	Cycle (sec.)	Capacité pompe (m³/h)	Puissance Moteur	Poids (kg)	Tension
S1/20	450 x 340 x 310	720 x 580 x 630	280 x 310 x 85	1 x 280	85	15-35	8	0,4/0,5 kW	30	1/230 V
S1/40	530 x 490 x 440	720 x 580 x 650	420 x 370 x 180	1 x 420	180	20-40	16	0,7/1,3 kW	56	1/230 V
S1/45	530 x 490 x 440	720 x 580 x 650	420 x 370 x 180	1 x 420	180	15-35	21	1,3 kW	62	1/230 V

DOTATIONS DE SÉRIE

- Double soudure
- Remise en atmosphère
- Capteur de vide
- Plaques de réhausse



OPTIONS

- Injection de gaz pour S1/45
- Contrôle des liquides pour S1/45
- Imprimante écran ACS pour S1/45

Machine conforme aux normes **CE**

Plusieurs configurations de barres de soudure disponibles



MACHINES SOUS VIDE

MODÈLES SUR SOCLE INOX

M1/20, M1/50 et M1/70

Modèle	Encombrement (mm)	Colisage (mm)	Chambre (mm)	Soudure (mm)	Hauteur de travail (mm)	Cycle (sec.)	Capacité pompe (m ³ /h)	Puissance Moteur	Poids (kg)	Tension
M1/20	710 x 695 x 1025	800 x 780 x 1350	500 x 520 x 200	2 x 520	200	15-40	63	3,3 kW	165	3/380 V
M1/50	790 x 900 x 1100	1030 x 950 x 1380	810 x 460 x 200	2 x 810	200	15-40	100	3,5 kW	248	3/380 V
M1/70	947 x 1200 x 1150	1350 x 1120 x 1350	1100 x 590 x 270	2 x 1100	200	15-40	160	5,5/9 kW	465	3/380 V

DOTATIONS DE SÉRIE

- Double soudure
- Remise en atmosphère
- Capteur de vide
- Plaques de réhausse

OPTIONS

- Injection gaz M1/20, M1/50, M1/70
- Contrôle des liquides
- Imprimante écran ACS pour M1/20
- Imprimante écran ACS pour M1/50 et M1/70



M1/70



M1/20



M1/50

Machine conforme aux normes CE

MACHINES SOUS VIDE

MODÈLES SUR SOCLE DOUBLE CLOCHE INOX

L1/10, L1/20, L1/40 et L1/50

Modèle	Encombrement (mm)	Colisage (mm)	Chambre (mm)	Soudure (mm)	Hauteur de travail (mm)	Cycle (sec.)	Capacité pompe (m ³ /h)	Puissance Moteur	Poids (kg)	Tension
L1/10	920 x 1480 x 1325	1580 x 960 x 1330	620 x 500 x 240	2 x 2 x 620	200	15-40	100	3,5 kW	345	3/380 V
L1/20	1205 x 1485 x 1340	1740 x 1280 x 1360	620 x 750 x 250	2 x 2 x 620	200	15-40	160	3,5/9 kW	537	3/380 V
L1/40	1295 x 1900 x 1450	8770 x 2170 x 1400	840 x 830 x 255	2 x 2 x 840	200	10-30	300	7/9 kW	685	3/380 V
L1/50	1213 x 2420 x 1597	2580 x 1300 x 1430	1100 x 730 x 280	2 x 2 x 1100	200	15-40	300	7/9 kW	767	3/380 V

DOTATIONS DE SÉRIE

- Double soudure
- Remise en atmosphère
- Capteur de vide
- Plaques de réhausse

OPTIONS

- Injection gaz L1/10, L1/20, L1/40, L1/50
- Contrôle des liquides
- Imprimante écran ACS



L1/10



L1/20



L1/40 et L1/50



TRANCHEURS PSV



MODÈLES ALUMINIUM À COURROIE



PS250E

Modèle	Encombrement (mm)	Colisage (mm)	Poids	Lame (mm)	Épaisseur de coupe	Capacité de coupe (mm)	Puissance moteur	Tension
PS250E	605 x 470 x 430	560 x 470 x 420	20,5 kg	250	0 - 14 mm	180 x 220 x 190	176 W	1/230 V

DOTATION DE SÉRIE

- Affûteur intégré

OPTION

- Téflon (plateau, couteau, butée, protège lame)

Machine conforme aux normes **CE**



PS300E

Modèle	Encombrement (mm)	Colisage (mm)	Poids	Lame (mm)	Épaisseur de coupe	Capacité de coupe (mm)	Puissance moteur	Tension
PS300E	655 x 500 x 445	660 x 550 x 500	23,5 kg	300	0 - 15 mm	210 x 240 x 215	220 W	1/230 V

DOTATION DE SÉRIE

- Affûteur intégré

OPTION

- Téflon (plateau, couteau, butée, protège lame)

Machine conforme aux normes **CE**



PS350E

Modèle	Encombrement (mm)	Colisage (mm)	Poids	Lame (mm)	Épaisseur de coupe	Capacité de coupe (mm)	Puissance moteur	Tension
PS350E	705 x 530 x 480	780 x 620 x 510	35 kg	350	0 - 15 mm	280 x 210 x 240	301 W	1/230 V

DOTATION DE SÉRIE

- Affûteur intégré

OPTION

- Téflon (plateau, couteau, butée, protège lame)

Machine conforme aux normes **CE**



GS 300 SEMI-AUTOMATIQUE



Modèle	Encombrement (mm)	Colisage (mm)	Poids	Lame (mm)	Épaisseur de coupe	Capacité de coupe (mm)	Puissance moteur	Tension
GS 300 SA	630 x 460 x 550	680 x 600 x 650	36 kg	300	0 - 15 mm	240 x 170 x 200	0,240 Kw	1/230 V

DOTATION DE SÉRIE

- Affûteur intégré

OPTION

- Téflon (plateau, couteau, butée, protège lame)

Machine conforme aux normes **CE**



TRANCHEURS PSV



MODÈLES INOX À PIGNON

PSX350/PSX350 NR

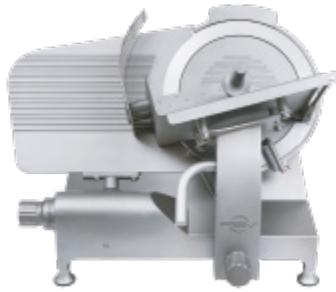

Modèle	Encombrement (mm)	Colisage (mm)	Poids	Lame (mm)	Épaisseur de coupe	Capacité de coupe (mm)	Puissance moteur	Tension
PSX350 PSX350 NR	720 x 580 x 500	780 x 620 x 510	52 kg	350	0 - 15 mm	310 x 260 x 250	0,26 kW	1/230 V

DOTATIONS DE SÉRIE

- Affûteur indépendant
- PSX350 NR doté d'un extracteur de lame

OPTION

- Téflon (plateau, couteau, butée, protège lame)

Machine conforme aux normes **CE**

PSX350 SA NR SEMI-AUTOMATIQUE



Modèle	Encombrement (mm)	Colisage (mm)	Poids	Lame (mm)	Épaisseur de coupe	Capacité de coupe (mm)	Puissance moteur	Tension
PSX350 SA NR	720 x 580 x 500	810 x 850 x 680	63 kg	350	0 - 15 mm	310 x 260 x 250	0,26 kW	1/230 V

DOTATIONS DE SÉRIE

- Affûteur indépendant
- Extracteur de lame
- Compteur de tranche

OPTION

- Téflon (plateau, couteau, butée, protège lame)

Photos non contractuelles

PSX350 NR / SA



Les modèles NR permettent l'extraction de la lame en toute sécurité

Machine conforme aux normes **CE**

PSVR300



Modèle	Encombrement (mm)	Colisage (mm)	Poids	Lame (mm)	Épaisseur de coupe	Capacité de coupe (mm)	Course du chariot
PSVR300	840 x 620 x 1330	1220 x 800 x 930	73 kg	300	0,3 - 5mm	190 x 235 mm	285 mm

DOTATIONS DE SÉRIE

- Affûteur aluminium
- Rosace avec filet or

OPTIONS

- Socle (poids net 48 kg)
- Disponible en noir (ref PSV N300)

Machine conforme aux normes **CE**



NOUVEAU

TRANCHEUR FULL AUTOMATIQUE

Programme personnalisable



Machine conforme aux normes **CE**

Photos non contractuelles

330 VK FA DUAL

Modèle	Encombrement (mm)	Colisage (mm)	Poids	Lame (mm)	Épaisseur de coupe	Capacité de coupe (mm)	Puissance moteur	Tension
330 VK FA DUAL	756 x 645 x 772	800 x 1200 x 800	78,5 kg	330	0,5 - 8 mm	250 x 180	0,560 kW	1/230 V

DOTATIONS DE SÉRIE

- Affûteur intégré
- Compteur de tranche
- Écran tactile



MODÈLES INCLINÉS À PIGNON



300 IK

Modèle	Encombrement (mm)	Colisage (mm)	Poids	Lame (mm)	Épaisseur de coupe	Capacité de coupe (mm)	Puissance moteur	Tension
300IK	685 x 547 x 480	880 x 710 x 630	41 kg	300	0 - 24 mm	230 x 160	0,340 kW	1/230 V

DOTATION DE SÉRIE

▪ Affûteur intégré

OPTION

▪ Téflon (butée et lame)

Machine conforme aux normes **CE**



330 IK

Modèle	Encombrement (mm)	Colisage (mm)	Poids	Lame (mm)	Épaisseur de coupe	Capacité de coupe (mm)	Puissance moteur	Tension
330IK	786 x 592 x 784	880 x 710 x 630	48 kg	330	0 - 24 mm	290 x 210	0,360 kW	1/230 V

DOTATION DE SÉRIE

▪ Affûteur intégré

OPTION

▪ Téflon (butée et lame)

▪ Bras de levage

Machine conforme aux normes **CE**



330 IK SA SEMI-AUTOMATIQUE

Modèle	Encombrement (mm)	Colisage (mm)	Poids	Lame (mm)	Épaisseur de coupe	Capacité de coupe (mm)	Puissance moteur	Tension
330IK SA	786 x 592 x 784	880 x 710 x 630	56,5 kg	330	0 - 24 mm	290 x 210	0,560 kW	1/230 V

DOTATIONS DE SÉRIE

▪ Affûteur intégré

▪ Compteur de tranche

OPTION

▪ Téflon (butée et lame)

▪ Bras de levage

Machine conforme aux normes **CE**





350 IK DUAL/350IK DUAL NR/AI/AS



Modèle	Encombrement (mm)	Colisage (mm)	Poids	Lame (mm)	Épaisseur de coupe	Capacité de coupe (mm)	Puissance moteur	Tension
350 IK DUAL NR AS (Affûteur séparé)	800 x 577 x 506	880 x 710 x 630	45,4 kg	350	0 - 24 mm	300 x 225	0,410 kW	1/230 V
350 IK DUAL NR AI (Affûteur intégré)	800 x 577 x 506	880 x 710 x 630	45,4 kg	350	0 - 24 mm	300 x 225	0,410 kW	1/230 V
350 IK DUAL AI (Affûteur intégré)	800 x 577 x 506	880 x 710 x 630	45,4 kg	350	0 - 24 mm	300 x 225	0,410 kW	1/230 V
350 IK DUAL AS (Affûteur séparé)	800 x 577 x 506	880 x 710 x 630	45,4 kg	350	0 - 24 mm	300 x 225	0,410 kW	1/230 V

DOTATION DE SÉRIE

- Extracteur de lame pour 350IK DUAL NR AI & AS

OPTION

- Téflon (butée et lame pour 350IK DUAL)
- Balance, Bras de levage, Boutons alu

Machine conforme aux normes 



370 IK DUAL

Modèle	Encombrement (mm)	Colisage (mm)	Poids	Lame (mm)	Épaisseur de coupe	Capacité de coupe (mm)	Puissance moteur	Tension
370IK DUAL	790 x 583 x 514	880 x 710 x 630	48 kg	370	0-24 mm	300 x 235	0,540 kW	1/230 V

DOTATION DE SÉRIE

- Affûteur intégré

OPTION

- Téflon (butée et lame)
- Balance, Bras de levage, Boutons alu

Machine conforme aux normes 

MODÈLES VERTICAUX À PIGNON

350 VKTC DUAL CHARIOT VIANDE



Modèle	Encombrement (mm)	Colisage (mm)	Poids	Lame (mm)	Épaisseur de coupe	Capacité de coupe (mm)	Puissance moteur	Tension
350 VKTC DUAL AI (Affûteur intégré)	810 x 730 x 559	880 x 710 x 630	53,5 kg	350	0 - 24 mm	320 x 235	0,410 kW	1/230 V
350 VKTC DUAL AS (Affûteur séparé)	810 x 730 x 559	880 x 710 x 630	53,5 kg	350	0 - 24 mm	320 x 235	0,410 kW	1/230 V

OPTION

- Téflon (butée et lame)
- Balance, Bras de levage, Boutons alu

Machine conforme aux normes 

350 VKBV CHARIOT CHARCUTERIE



Modèle	Encombrement (mm)	Colisage (mm)	Poids	Lame (mm)	Épaisseur de coupe	Capacité de coupe (mm)	Puissance moteur	Tension
350 VKBV DUAL AI (Affûteur intégré)	845 x 686 x 559	880 x 710 x 630	53,2 kg	350	0 - 24 mm	320 x 252	0,410 kW	1/230 V
350 VKBV DUAL AS (Affûteur séparé)	845 x 686 x 559	880 x 710 x 630	53,2 kg	350	0 - 24 mm	320 x 252	0,410 kW	1/230 V

OPTION

- Téflon (butée et lame)
- Balance, Bras de levage, Boutons alu

Machine conforme aux normes 

MODÈLES INCLINÉS À COURROIE



250IX

Modèle	Encombrement (mm)	Colisage (mm)	Poids	Lame (mm)	Épaisseur de coupe	Capacité de coupe (mm)	Puissance moteur	Tension
250IX	530 x 445 x 430	60 x 59 x 63	20 kg	250	0 - 16 mm	215 x 165	0,210 kW	1/230 V

DOTATION DE SÉRIE

- Affûteur intégré

Machine conforme aux normes **CE**



300IX

Modèle	Encombrement (mm)	Colisage (mm)	Poids	Lame (mm)	Épaisseur de coupe	Capacité de coupe (mm)	Puissance moteur	Tension
300IX	609,5 x 509 x 481	60 x 59 x 63	26,5 kg	300	0 - 16 mm	255 x 220	0,242 kW	1/230 V

DOTATION DE SÉRIE

- Affûteur intégré

Machine conforme aux normes **CE**



350IX

Modèle	Encombrement (mm)	Colisage (mm)	Poids	Lame (mm)	Épaisseur de coupe	Capacité de coupe (mm)	Puissance moteur	Tension
350IX	800 x 550 x 570	60 x 59 x 63	44 kg	350	0 - 16 mm	300 x 225	0,380 kW	1/230 V

DOTATION DE SÉRIE

- Affûteur intégré

OPTION

- Balance

Machine conforme aux normes **CE**

Balance



*Pour 350IK, 350VK BV, 350VK TC, 370IK, 350IX

Bras de levage



*Pour 330IK, 330IK SA, 350IK, 350VK BV, 350VK TC, 370IK

Boutons alu



*Pour 350IK, 350VK BV, 350VK TC, 370IK

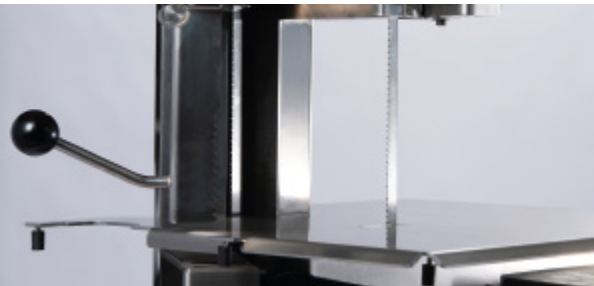

SCIES À OS

MODÈLES DE TABLE



SS1600

Modèle	Encombrement (mm)	Colisage (mm)	Plan de travail (mm)	Poids (kg)	Poulie (mm)	Lame (mm)	Capacité de coupe (H x L en mm)	Puissance moteur	Tension
SS1600	540 x 475 x 825	710 x 620 x 1000	530 x 385	57	180	1600 x 16	180 x 175	1 CV 0,75 kW	3/380 V

DOTATION DE SÉRIE

- Butée d'épaisseur de tranches

OPTION

- Mono

Machine conforme aux normes



SS1740

Modèle	Encombrement (mm)	Colisage (mm)	Plan de travail (mm)	Poids (kg)	Poulie (mm)	Lame (mm)	Capacité de coupe (H x L en mm)	Puissance moteur	Tension
SS1740	630 x 540 x 940	780 x 780 x 1140	620 x 430	73	220	1740 x 16	220 x 195	1,5 CV 0,75 kW	3/380 V

DOTATION DE SÉRIE

- Butée d'épaisseur de tranches

OPTIONS

- Mono
- Socle (545 x 540 x 435) mm

Machine conforme aux normes



SS1985

Modèle	Encombrement (mm)	Colisage (mm)	Plan de travail (mm)	Poids (kg)	Poulie (mm)	Lame (mm)	Capacité de coupe (H x L en mm)	Puissance moteur	Tension
SS1985	680 x 610 x 1050	830 x 830 x 1370	670 x 480	85	250	1985 x 16	270 x 225	1,5 CV 1,1 kW	3/380 V

DOTATION DE SÉRIE

- Butée d'épaisseur de tranches

OPTIONS

- Mono
- Socle (545 x 540 x 435) mm

Machine conforme aux normes

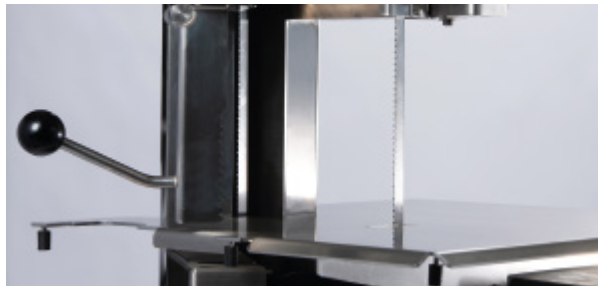

SCIES À OS

MODÈLES SUR SOCLE



SS2340

Modèle	Encombrement avec socle (mm)	Colisage (mm)	Plan de travail (mm)	Poids (kg)	Poulie (mm)	Lame (mm)	Capacité de coupe (H x L en mm)	Puissance moteur	Tension
SS2340	680 x 660 x 1635	830 x 830 x 1800	670 x 530	97	300	2340 x 16	320 x 225	2 CV 1,5 kW	3/380 V

DOTATIONS DE SÉRIE

- Butée d'épaisseur de tranches
- Socle (545 x 540 x 435) mm

OPTION

- Mono

Machine conforme aux normes



SS2500

Modèle	Encombrement (mm)	Colisage (mm)	Plan de travail (mm)	Poids (kg)	Poulie (mm)	Lame (mm)	Capacité de coupe (H x L en mm)	Puissance moteur	Tension
SS2500	790 x 745 x 1670	920 x 970 x 1830	775 x 604	210	350	2500 x 16	350 x 275	3 CV 2,2 kW	3/380 V

DOTATIONS DE SÉRIE

- Butée d'épaisseur de tranches
- Pieds réglables

OPTION

- Plateau coulissant

Machine conforme aux normes



SS3155

Modèle	Encombrement (mm)	Colisage (mm)	Plan de travail (mm)	Poids (kg)	Poulie (mm)	Lame (mm)	Capacité de coupe (H x L en mm)	Puissance moteur	Tension
SS3155	960 x 1020 x 1840	1150 x 1250 x 2005	945 x 829	270	420	3155 x 16	420 x 375	4 CV 3 kW	3/380 V

DOTATIONS DE SÉRIE

- Butée d'épaisseur de tranches
- Pieds réglables

OPTION

- Plateau coulissant

Machine conforme aux normes

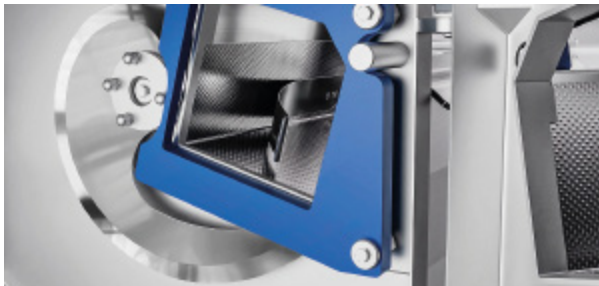

COUPE CÔTELETTES

PSV
fabricant

MODÈLE DE TABLE

CC 650

NOUVEAU

Modèle	Encombrement (mm)	Colisage (mm)	Capacité de découpe (mm)	Poids (kg)	Performances à lame unique tranches/minute	Épaisseur de tranche (mm)	Puissance moteur	Tension
CC 650	1620 x 690 x 700	—	650 x 180 x 170	200	180	1 – 32	2.7 kW	3/380 V

DOTATIONS DE SÉRIE

- Jusqu'à 180 tranches/minute
- Cycles plus courts grâce au limiteur de retour automatique
- Lame lisse ou cranté au choix suivant utilisation



OPTION

- Table mobile avec compartiment de rangement



Machine conforme aux normes **CE**

MODÈLE SUR SOCLE

CC 750, CC 1050

NOUVEAU

Modèle	Encombrement (mm)	Colisage (mm)	Capacité de découpe (mm)	Poids (kg)	Performances à lame unique tranches/minute	Double lame performante tranches/minute	Épaisseur de tranche (mm)	Puissance moteur	Tension
CC 750	1860 x 800 x 1230	1300 x 1100 x 1800	750 x 210 x 230	280	220	440	1 – 32	2.7 kW	3/380 V
CC 1050	2400 x 800 x 1230		1050 x 210 x 230	320	220	440	1 – 32	2.7 kW	3/380 V

DOTATIONS DE SÉRIE

- Jusqu'à 440 tranches/minute
- Cycles plus courts grâce au limiteur de retour automatique
- Support mobile
- Lame lisse ou cranté au choix suivant utilisation



Machine conforme aux normes **CE**

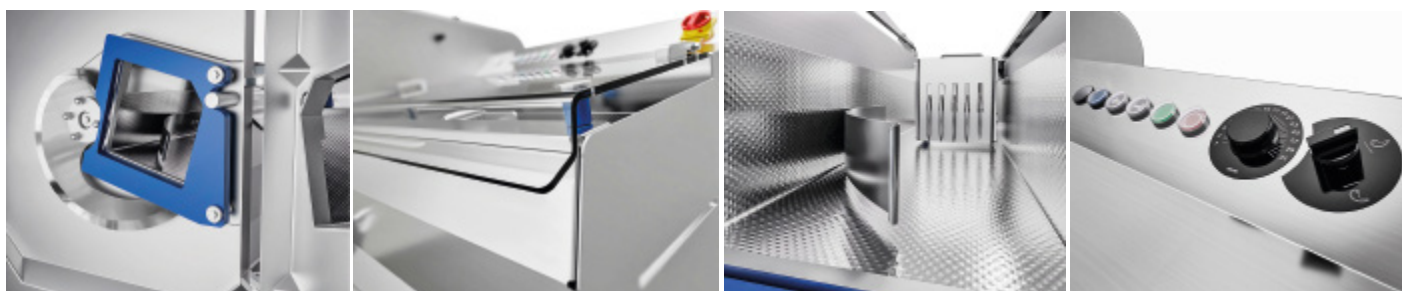

Photos non contractuelles

GAMME SUPINOX

PLAQUES ET COUTEAUX POUR HACHOIRS

DOUBLE COUPE

PLAQUES

Diamètre Trous (mm)	R70	H82	A90	B98	D114	E130	GU160
2 - 2,5	—	—	—	—	—	—	—
3 - 3,5 - 4	—	—	—	—	—	—	—
4,5 - 5 - 6 - 8 - 10	—	—	—	—	—	—	—
13 - 18 - 20	—	—	—	—	—	—	—

PLAQUES COUTEAUX

Plaques couteaux 00 (trous inclinés)	—	—	—	—	—	—	—
Plaques couteaux 00 (trous droits)	—	—	—	—	—	—	—

COUTEAUX STANDARDS

Couteaux à lames rapportées *	—	—	—	—	—	—	—
Boite de 9 lames	—	—	—	—	—	—	—
Sachet de 5 vis	—	—	—	—	—	—	—
Clef	—	—	—	—	—	—	—

*Montés sur tous les hachoirs professionnels : Hachoirs réfrigérés, DRC 82 et DRC 98.

COUTEAUX LICOSWISS®

Couteaux monobloc 3 et 4 branches *	—	—	—	—	—	—	—
-------------------------------------	---	---	---	---	---	---	---

*Montés sur tous les hachoirs industriels : DRC 98S, DRC 114ST, DRC 114, DRC 130 et les hachoirs mélangeurs automatiques.

Couteaux à lames rapportées	—	—	—	—	—	—	—
Boite de 9 lames	—	—	—	—	—	—	—
Sachet de 5 vis	—	—	—	—	—	—	—
Clef	—	—	—	—	—	—	—

SIMPLE COUPE

PLAQUES

Diamètre Trous (mm)	N5	N8	N12	N22	N32	N42
2	—	—	—	—	—	—
2,5 - 3	—	—	—	—	—	—
3,5	—	—	—	—	—	—
4-4,5-5-6-8-10-13-18* -20*	—	—	—	—	—	—

*18-20 sauf N5/N8

COUTEAUX STANDARDS

Couteaux 4 branches *	—	—	—	—	—	—
-----------------------	---	---	---	---	---	---

*Montés sur tous les hachoirs professionnels : Hachoirs réfrigérés, DRC 22L, DRC 22 et DRC 32.

COUTEAUX NINJA

Couteaux 3 branches	—	—	—	—	—	—
---------------------	---	---	---	---	---	---

COUTEAUX LICOSWISS®

Couteaux monobloc 4 branches *	—	—	—	—	—	—
--------------------------------	---	---	---	---	---	---

*Montés sur tous les hachoirs industriels : DRC 32S, DRC 42 et les hachoirs mélangeurs automatiques.

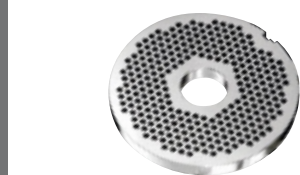

Qualité ++

Qualité +



Qualité +

Qualité ++



LAMES DE SCIE À OS

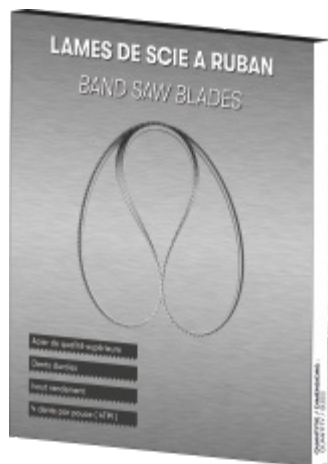

Modèles	Dimensions (mm)	Modèles	Dimensions (mm)	Modèles	Dimensions (mm)
SS1550	1550 x 16	SS1800	1800 x 16	SS2340	2340 x 16
SS1590	1590 x 16	SS1820	1820 x 16	SS2400	2400 x 16
SS1600	1600 x 16	SS1830	1830 x 16	SS2430	2430 x 16
SS1620	1620 x 16	SS1840	1840 x 16	SS2440	2440 x 16
SS1640	1640 x 16	SS1860	1860 x 16	SS2490	2490 x 16
SS1650	1650 x 16	SS1980	1980 x 16	SS2500	2500 x 16
SS1705	1705 x 16	SS1985	1985 x 16	SS2845	2845 x 16
SS1740	1740 x 16	SS2040	2040 x 16	SS3150	3150 x 16
SS1750	1750 x 16	SS2170	2170 x 16	SS3155	3155 x 16
SS1760	1760 x 16	SS2311	2311 x 16	SS3370	3370 x 16

- Vendues et conditionnées exclusivement par boîte de 5 pièces
- 4 dents par pouce (4TPI), acier de qualité supérieure, dents durcies
- Largeur 19 mm : Nous consulter !

Photos non contractuelles



LAMES DE SCIE À MAIN AMÉRICAINES

Modèles	Dimensions (mm)
17,5"	450
20"	500
25"	630



SCIE À MAIN AMÉRICAINES

Modèles	Dimensions (mm)
17,5"	450
20"	500
25"	630

Handwriting practice lines consisting of 20 horizontal dotted lines.



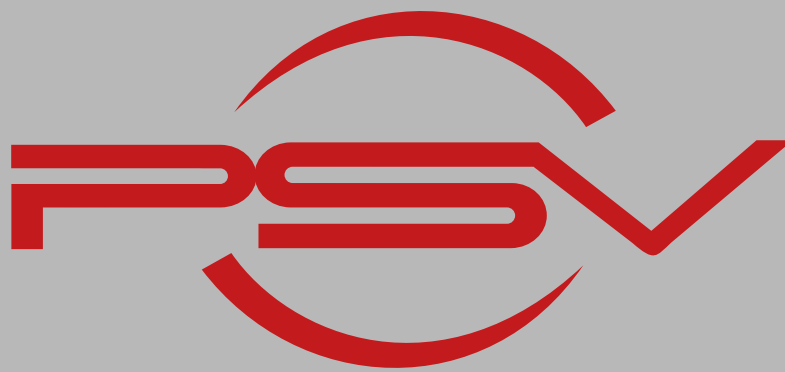

fabricant

Usine du Berre au Loup D147 BP 20
95420 Genainville - France

Tél : +33 (0)1 34 46 86 86
info@psv-groupe.com

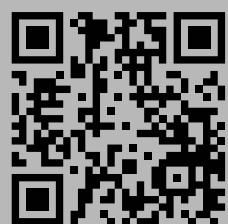

www.psv-groupe.com